

СПЕЦИФИКАЦИЯ

Блок аварийного питания

Напряжение питания, V	AC 220
Нагрузочная мощность, W	3-30
Выходное напряжение, V	20-118
Время автономной работы, Мин	90
Тип крепления (тип монтажа)	Встраиваемый, накладной
Класс защиты (IP)	20
Гарантия, лет	1
Срок службы, лет	10
Габариты, мм	L145 B40 H28
Вес товара, кг	0,3
Производитель	Китай



Схема подключения

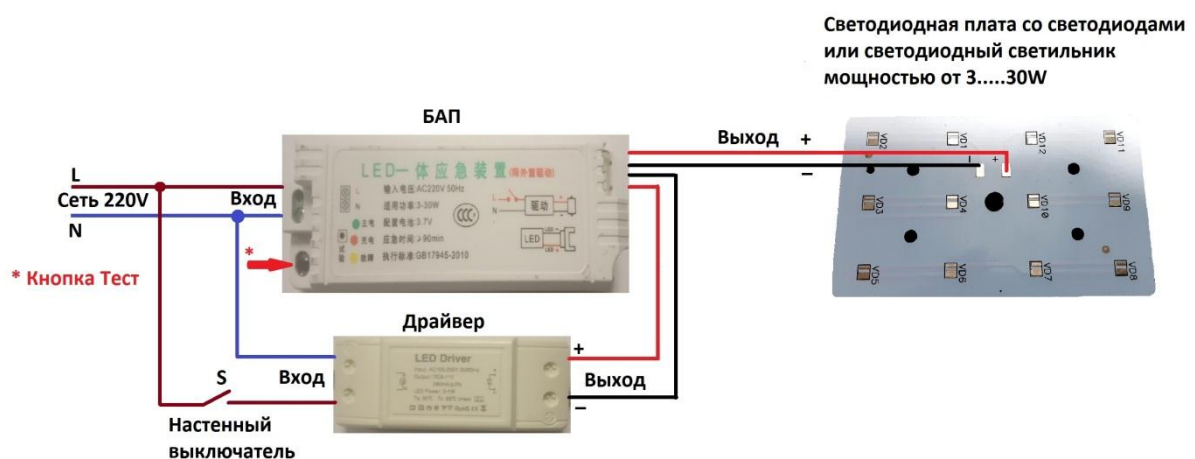

*Кнопка Тест предназначена для проверки работоспособности БАП